



### Hangcha Europe GmbH

Mariechen-Graulich-Straße 12a,  
65439 Flörsheim am Main,  
Germany

Tel: 0049-61453769188  
E-mail: admin@hangchaeurope.com

Mob: 0049-16096548808 (Thomas Dittrich)  
E-mail: thomas.dittrich@hangchaeurope.com  
Zip Code Area (1,2,3,4,5,6,7)

Mob: 0049-1605272481 (Jens Abmuth)  
E-mail: jens.assmuth@hangchaeurope.com  
Zip Code Area (0,8,9)

www.hangchaeurope.com

**KRULL GmbH**  
Gabelstapler · Lagertechnik · Kompressoren · Drucklufttechnik  
**Gabelstapler • Kompressoren**  
Rüschfeld 25 · 33397 Rietberg · Tel: 05244/939394 · www.krull-gmbh.de

DOOSAN Gabelstapler  
Lagertechnik

KMARK Kompressoren  
Drucklufttechnik  
TECHNOLOGIE DIE ÜBERLEBT



Folgen Sie uns auf  
Instagram



Folgen Sie uns auf  
Facebook



Folgen Sie uns auf  
YouTube



ISO14001  
ISO14001:2015



ISO9001  
ISO9001:2015



HANGCHA trucks conform  
to the European Safety  
Requirements.

HANGCHA Group Co., LTD behält sich das Recht vor, Änderungen bezgl. Farbe, Spezifikationen, Ausstattung und sonstige Details, dierer Broschüre ohne Vorankündigung vorzunehmen. Fahrzeugfarben können von den Farben in dieser Brochure abweichen.

2022 VERSION 1/COPYRIGHT 2022/07

# ZWEIRADANTRIEB/ VIERRADANTRIEB GELÄNDE GABELSTAPLER

Tragfähigkeit 2,500 bis 5,000kg



Die Welt von Hangcha  
Seit 1956



# Zweiradantrieb Gelände- Gabelstapler

Tragfähigkeit von 2,500 bis 3,500kg

**STAGE V**  
CERTIFIED



**HANGCHA ist immer für Sie da**  
Effiziente, zuverlässige Wahl für alle Bedürfnisse

## STAGE V & TIER 4F

Hangcha bietet qualitativ hochwertige, innovative und leistungsstarke Produkte, welche den neuesten EU Emissionsstandard Stage V voll erfüllen. Die Technologien umfassen Common-Rail-Kraftstoffsysteme, Dieseloxydationskatalysatoren (DOC) und Dieselpartikelfilter (DPF). Durch individuelle Entwicklung und Optimierung für das jeweilige Motormodell bieten unsere Gabelstapler maximale Effizienz und Zuverlässigkeit.

**Leistungstark/  
Effizient/  
Zuverlässig**

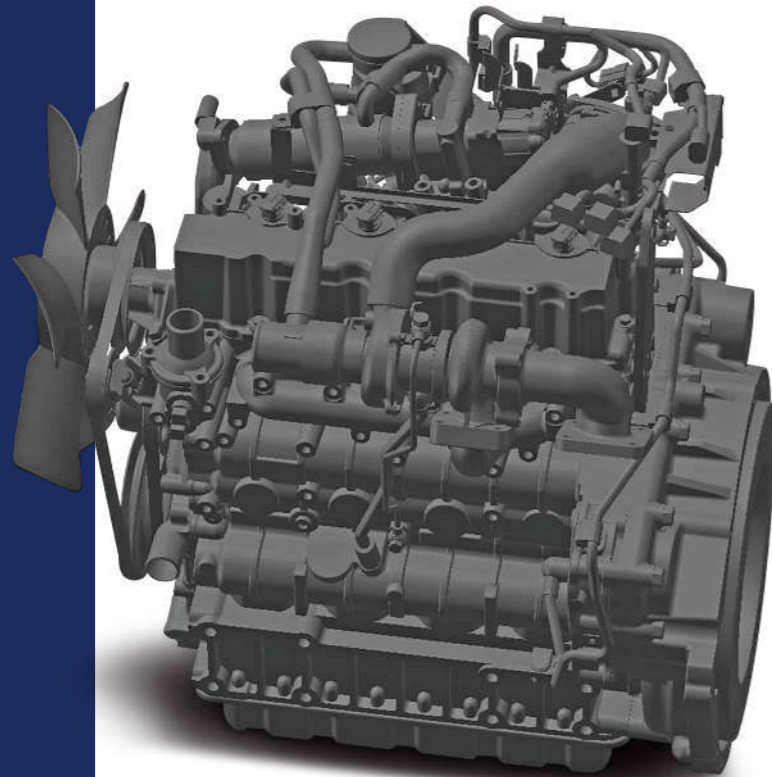

**KUBOTA**

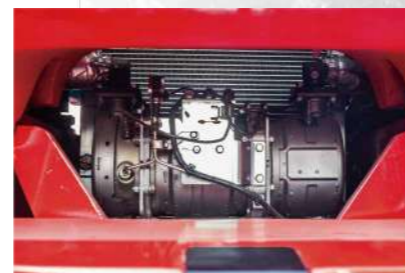

Interaktives Instrument: Das Instrument verfügt über ein 4,0-Zoll-Farb-LCD-Display mit vier interaktiven Tasten und eine CAN-Bus-Kommunikationsfunktion. Das Kommunikationsprotokoll ist mit den Standards CANopen und SAE J1939 kompatibel.



### HANGCHA Gabelstapler mit StageV und T4F

Nr.	Tragfähigkeit	Serie	Hersteller	Motor	Kraftstoff	Model	Emission Std.	Transmission	Leistung (kw/rpm)
1	2.5-3.5t	RT	KUBOTA	V2607-CR-TE5B	Diesel	CPCD25/30/35-XW98E-RT2	StageV / Tier4 final	CHINA	47.3/2400

Hinweis: RT bedeutet 2WD / 4WD Rough Terrain Gabelstapler

# Geländestapler mit Zweiradantrieb

Hangcha 2,5 ~ 3,5 t Geländestapler ist robust und kompakt, Er basiert auf der XF-Serie und ist ein Gabelstapler mit Zweiradantrieb. Er ist bekannt für seine herausragende Leistung, Wirtschaftlichkeit und Langlebigkeit.

**Einfach / Solide /  
Intelligent**



## Zuverlässigkeit

/ Das vollschwimmende Hydraulikgetriebe bietet eine höhere Laufgeschwindigkeit und eine stärkere Steigfähigkeit. Die Antriebsachse ist mit Reifen mit breiter Basis und tiefem Muster, verstärkten Bremsen und Lagern sowie einem Differential mit Sperrfunktion und einer verstärkten Lenkbrücke ausgestattet. Dadurch passen sich der Gabelstapler besser an besondere Arbeitsbedingungen und schlechtes Wetter an.

/ Der zweistufige Ansaugluftfilter, der Plattenrippenkühler mit großer Kapazität und die optimierten Wärmeableitungskanäle verbessern die Wärmeableitung weiter und gewährleisten den zuverlässigen Betrieb des Motors.

/ Der längere und breitere Radstand sowie der vordere und hintere Radstand sorgen für eine bessere Fahrzeugstabilität, die verstärkte Rahmen- und Mastbaugruppe sowie die große Schwenkwinkellenkbrücke sorgen für gute Bodenfreiheit und Passierbarkeit.

/ Der umfassende Einsatz von integrierten Steuerungen für Fahrzeuge, wasserdichten Steckverbindern und eingebauten Ölrückführ- und Ölfiltervorrichtungen kann den rauen Arbeitsbedingungen gerecht werden.

## Umweltfreundlichkeit

/ Durch die Verwendung umweltfreundlicher Motoren kann unseren Stapler die europäischen Abgasnormen IIII und EPA IIII erfüllen.

/ Der gesamte Stapler verwendet umweltfreundliche Materialien, um die Umweltbelastung zu verringern.



Das neue effiziente Beleuchtungssystem verwendet LED-Leuchtmittel und einen neuen Typ Reflektor zur Reduzierung des Energieverbrauchs, die Beleuchtungsleistung wird deutlich verbessert

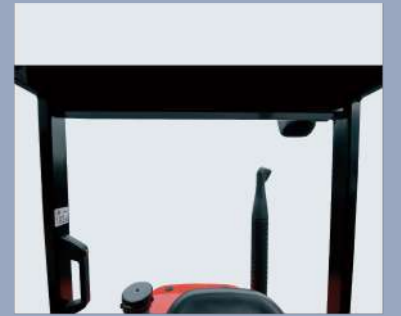

Optimierte Designstruktur bietet bessere Sicht und erhöht die Sicherheit



Neu gestaltetes Lenkrad und Bremssystem ist einfach zu bedienen, bietet volle Kontrolle



Der leicht zu öffnende Haken sorgt für schnellen Zugang zum Motorraum



Die große, geräumige Kabine bietet linke und rechte Haltegriffe mit weit öffnenden Türen für einfachen Zugang

## Produktivität

- / Die neue hydraulische Lenkung mit dynamischer Lasterkennungssystem trägt dazu bei, den Verlust von Hydraulik und Energieeffizienz verbessern.

## Einfache Wartung

- / Die Abdeckung des Panels kann zur Überprüfung die Bremsflüssigkeit einfach angehoben werden.
- / Durch das zweiteilige Design lässt sich die Diele leicht anheben und für den Zugang zum Antriebsstrang entfernen.
- / Die Befestigungselemente der Kühlerabdeckung können leicht von Hand gedreht werden, um schnelle Inspektionen oder Wartungsarbeiten zu ermöglichen.

## Komfortable Bedienung

- / Bei der Entwicklung von Gabelstaplern für raues Gelände stehen immer Komfort und einfache Bedienung im Vordergrund. Um den Vibrationspegel zu verbessern, werden Verbundmotordämpfer und ein voll schwimmender Antriebsstrang eingesetzt. Sie verbessern die Arbeitseffizienz und der Lärm wird stark reduziert.
- / Durch die Bereitstellung von zusätzlichem Fußraum wird die Ermüdung des Fahrers erheblich reduziert, und rutschfeste Trittplatten erleichtern und sichern das Ein- und Aussteigen.
- / Das neue Mastdesign bietet eine breite Sicht nach vorne aufgrund des größeren Abstandes zwischen den Innenmasten.

## Standardspezifikation

- / Luftgefederte Transmission
- / Überkopfschutz
- / Luftgefederter Sitz
- / Rücklaufölfilter
- / Großvolumiger Aluminiumkühler
- / Luftfilter
- / Arbeitsscheinwerfer hinten
- / Warnleuchte
- / Abdeckung für Neigezylinder
- / Netzabdeckung des Kühlers
- / Umkehrunterstützungsriff
- / Breiterer Gabelträger
- / Breitere Last Rückenlehne
- / LED Lampe

## Optionsspezifikation

- / Kabine
- / Heizung
- / Frontscheibe
- / L/R Spiegel
- / Feuerlöscher
- / Sonderlackierung
- / OPS System
- / Funkenfänger
- / Gereinigtes Abgassystem
- / Zusatzhydraulikventil
- / Arbeitsscheinwerfer vorne
- / Triplex Vollfreihub-Hubgerüste
- / Spezialgabeln
- / Wiegesystem
- / Anhänge



# Vierradantrieb Gelände Gabelstapler

Tragfähigkeit von 2,500 bis 3,500kg

**STAGE V**  
CERTIFIED



## KONZEPT

Wir haben alle Spezifikationen der besten Gabelstapler der Welt - insbesondere der Gelände Gabelstapler - untersucht. Dabei konnten wir die entscheidenden Eigenschaften von Gabelstaplern ermitteln, die in der Industrie gut funktionieren. Anschließend haben wir diese Informationen kombiniert, um den Grundstein für unser Produktdesign zu legen, damit unsere Gabelstapler in verschiedenen Bereichen arbeiten können, egal wie schwierig die Bedingungen sind. Das Ergebnis sind Gabelstapler die mit maximaler Effizienz und Zuverlässigkeit ihre Aufgabe in ihrem Anforderungsbereich erfüllen.

## EINFÜHRUNG

Der Hangcha 2.5 - 3.5t 4W Offroad-Gabelstapler ist ein robuster und kompakter Gabelstapler mit Allradantrieb. Es basiert auf einem Offroad-Gabelstapler mit Zweiradantrieb. Es ist weltbekannt für seine hervorragende Leistung, Wirtschaftlichkeit und Langlebigkeit.



# 6 Gründe

sich für einen Gelände Gabelstapler mit Allradantrieb zu entscheiden

- ▶ **Zuverlässig**
- ▶ **Effizient**
- ▶ **Umweltfreundlich**
- ▶ **Komfortbedienung**
- ▶ **Einfache Wartung**
- ▶ **Hochleistung**



# HANGCHA ist immer für Sie da

Effiziente, zuverlässige Auswahl für alle Bedürfnisse

## STAGE V & TIER 4F

Hangcha bietet qualitativ hochwertige, innovative und leistungsstarke Produkte, welche den neuesten EU Emissionsstandard Stage V voll erfüllen. Zu den verwendeten Technologien gehören unter anderem Common-Rail-Einspritzung, Abgasrückführung, Katalysatoren und Rußpartikelfilter. Durch individuelle Entwicklung und Optimierung für das jeweilige Motormodell bieten unsere Gabelstapler maximale Effizienz und Zuverlässigkeit.

# Leistungsstark/ Effiziente/ Zuverlässig

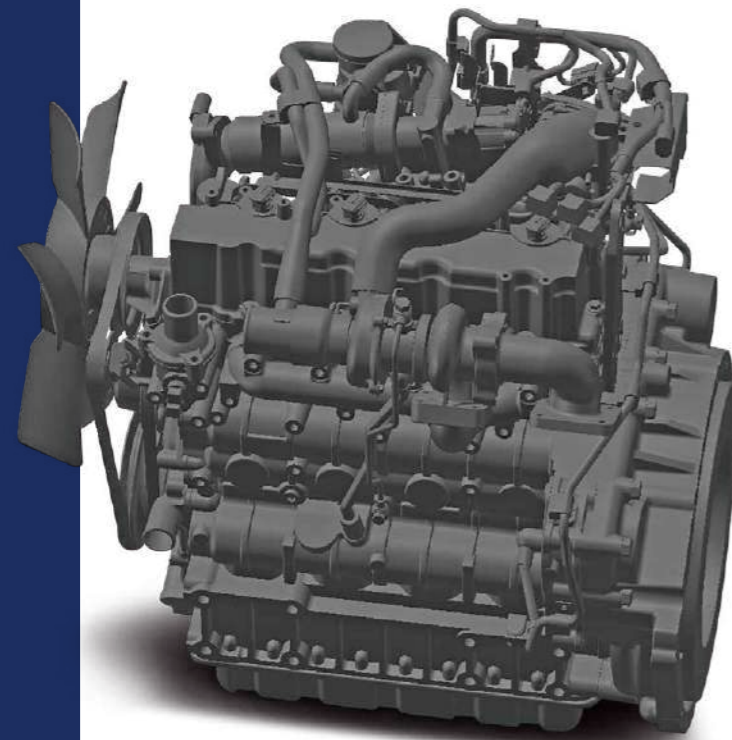

**KUBOTA**



Interaktives Instrument: Das Instrument verfügt über ein 4,0-Zoll-Farb-LCD-Display mit vier interaktiven Tasten und eine CAN-Bus-Kommunikationsfunktion. Das Kommunikationsprotokoll ist mit den Standards CANopen und SAE J1939 kompatibel.

### HANGCHA Gabelstapler mit StageV und T4F

Nr.	Kapazität	Serie	Hersteller	Motor	Kraftstoff	Modell	Emission Std.	Transmission	Leistung (kw/rpm)
1	2.5-3.5t	RT	KUBOTA	V2607-CR-TE5B	Diesel	CPCD25/30/35-XW98C-RT4	StageV / Tier4 final	CHINA	47.3/2400

Hinweis: RT bedeutet 2WD / 4WD Grobe Gelände Gabelstapler





## Zuverlässigkeit

Vollschwimmendes Hydraulikgetriebe mit 2WD und 4WD-Schaltfunktion bietet höhere Laufgeschwindigkeit und stärkere Kletterfähigkeit.



Durch Gabelmontage mit höherer Spezifikation Stufe 3B kann mehr Gewicht geladen werden.

### Breitreifen mit tiefem Profil

Die Antriebsachse ist mit Offroadreifen, Nassbremse, Differentialmechanismus mit elektronischer Sperre sowie verstärkter Lenktriebsachse ausgestattet und kann besser an schwierige Arbeitsbedingungen angepasst werden.

Vorderreifen: 14-17.5

Hinterreifen: 10.0/75-15.3



**Die oszillierende Lenkachse ermöglicht es jedem Rad Hindernisse zu überwinden und hält die ladestufe das LKW und Ladungsniveau.**

Doppelte Luftfilter, großvolumiger Luftkühler mit Serpentinwellen und optimierte Wärmeableitungskanäle verbessern die Wärmeableitungskapazität und erhalten die Zuverlässigkeit des Motors auch bei schweren Anwendungen.



Das Differential ist für komplexes Gelände ausgelegt und verfügt über ein manuelles Sperrdifferential, das bei schlechten Wetterbedingungen und rauen Betriebsflächen maximale Traction bietet. Das Sperrdifferential verhindert ein Lösen der Kraft, wenn sich ein Rad dreht.



## PRODUKTIVITÄT



Das neue hydraulische Lenksystem mit dynamischer Lasterkennung trägt dazu bei, den Hydraulikverlust zu verringern und die Energieeffizienz zu verbessern.



Das neue Effizienzbeleuchtungssystem verwendet LED-Leuchtmittel und einen neuartigen Reflektor, um den Energieverbrauch zu senken und die Beleuchtungsleistung erheblich zu verbessern.



## KOMFORTABLE BEDIENUNG

Bei der Entwicklung der Gelände-Gabelstapler, werden Komfort und Benutzerfreundlichkeit sorgfältig berücksichtigt. Um beispielsweise die Vibrationspegel zu verbessern, werden Verbundmotordämpfer und voll schwimmender Antriebsstrang eingesetzt. Komfortable Betriebsumgebungen für den Fahrer tragen ebenfalls zur Steigerung der Produktivität bei.



1. Zusätzlich zu den Gummidämpfern zwischen dem Dach und den Rahmen sorgen ein Verbundmotordämpfer und ein schwimmend gelagerter Antriebsstrang für eine flexible Verbindung zwischen dem Rahmen und dem Antriebssystem, wodurch Fahrschwingungen und Vibrationen des Antriebssystems erheblich reduziert werden können.



2. Der zusätzliche Fußraum reduziert die Ermüdung des Fahrers erheblich. Die rutschfeste Stufe erleichtert das Ein- und Aussteigen. Das neu gestaltete Lenkrad und Bremssystem sowie die einfach zu bedienenden Hebel sorgen für ein umfassendes Handling-Operation.

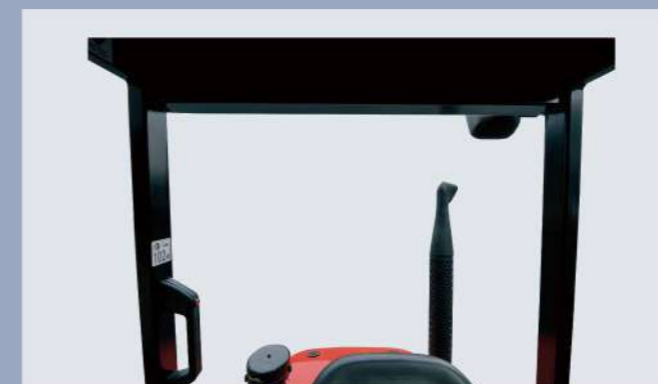

3. Optimierte Entwurfsstruktur für gute Sichtbarkeit.



4. Aufgrund des größeren Abstandes zwischen den inneren Masten bietet der Gabelstapler eine breite Sicht nach vorne.



## EINFACHE WARTUNG



Das neu entwickelte LCD-Instrument verfügt über umfassendere Funktionen, eine stabilere Leistung und kann den vollständigen Status, den Fehlercode und andere wichtige Informationen des Staplers vollständig anzeigen, sodass der Bediener den Status intuitiver verstehen kann und erleichtert die Wartung.



Die Verwendung einer neuen Generation von integrierten Schaltkästen erleichtert die Wartung und Reparatur, das Layout wird einfacher und bietet eine bessere Wasserdichtigkeit.



Der leicht zu öffnende Haube ermöglicht einen schnellen Zugang zum Motorraum.



Die Nassbremse bietet maximale Lebensdauer für Ihr Bremssystem.

/ Die Abdeckung des Panels kann zur Überprüfung der Bremsflüssigkeit einfach angehoben werden.

/ Durch das zweiteilige Design lässt sich die Diele leicht anheben und für den Zugang zum Antriebsstrang einfach entfernen.

/ Die Befestigungselemente der Kühlerabdeckung können leicht von Hand gedreht werden, um schnelle Inspektionen oder Wartungsarbeiten zu ermöglichen.



# ALLRADANTRIEB GELÄNDE GABELSTAPLER



## HOCH LEISTUNG



### Manövrierfähigkeit

Mit einem Abstand von 270 mm (3,0 Tonnen) vom Boden bietet es eine größere Mobilität und ermöglicht es dem Stapler, in den rauen Anwendungsumgebungen zu fahren. Durch die Verwendung von verteiltem Gewicht im Gabelstapler haben wir ihn jedoch sehr niedrig gehalten, so dass es eine ausgezeichnete Stabilität hat.



### Drei Vorwärtsgänge

Luftgefederter Hydraulikgetriebe mit drei Vorwärtsgängen, die Höchstgeschwindigkeit kann bis 26 km / h erreichen.

## Standardspezifikation

- / Luftfederte Transmission
- / Sperrdifferential
- / 2WD/4WD System
- / Luftfederter Sitz
- / Rücklaufölfilter
- / Großvolumiger Aluminiumkühler
- / Luftfilter
- / Arbeitsscheinwerfer hinten
- / Warnleuchte
- / Abdeckung für Neigezylinder
- / Umkehrunterstützunggriff
- / Breiterer Gabelträger
- / LED Lampe

## Optionsspezifikation

- / Kabine
- / Heizung
- / Frontscheibe
- / L/R Spiegel
- / Feuerlöscher
- / Sonderlackierung
- / OPS System
- / Funkenfänger
- / Gereinigtes Abgassystem
- / Zusatzhydraulikventil
- / Arbeitsscheinwerfer vorne
- / Triplex Vollfreihub-Hubgerüste
- / Spezialgabeln
- / Wiegesystem
- / Anhänger
- / Netzabdeckung des Kühlers

**ZWEIRADANTRIEB/  
VIERRADANTRIEB  
GELÄNDE GABELSTAPLER**

Tragfähigkeit von 5,000kg

**STAGE V**  
CERTIFIED



**HANGCHA ist immer für Sie da**  
Effiziente, zuverlässige Auswahl für jeden Bedürfnisse

## STAGE V

Hangcha bietet qualitativ hochwertige, innovative und leistungsstarke Produkte, welche den neuesten EU Emissionsstandard Stage V voll erfüllen. Zu den verwendeten Technologien gehören unter anderem Common-Rail-Einspritzung, Abgasrückführung, Katalysatoren und Rußpartikelfilter. Durch individuelle Entwicklung und Optimierung für das jeweilige Motormodell bieten unsere Gabelstapler maximale Effizienz und Zuverlässigkeit.

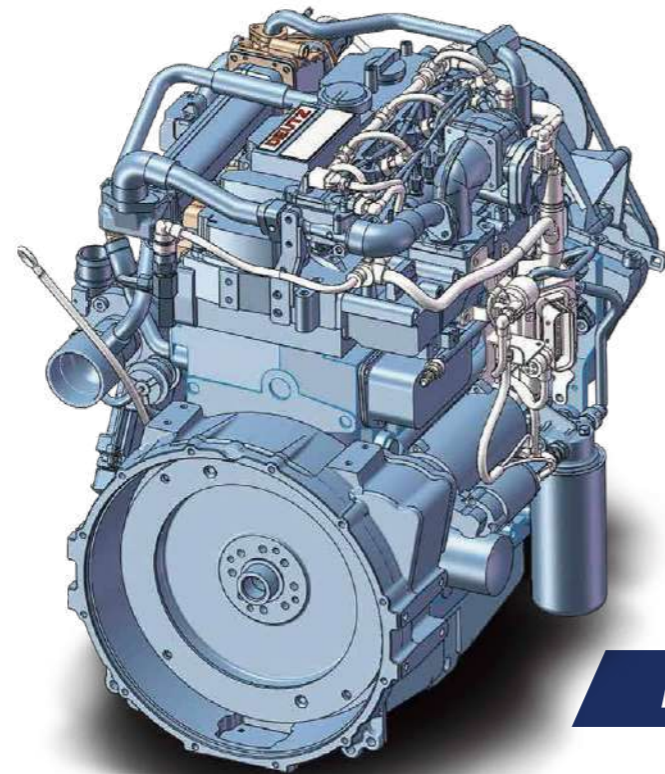

**DEUTZ**



Wird für den Deutz-Motor verwendet



Interaktives Instrument: Das Instrument verfügt über eine CAN-Bus-Kommunikationsfunktion. Das Kommunikationsprotokoll ist mit den Standards CANopen und SAE J1939 kompatibel.

**Leistungsstark/  
Effizient/  
Zuverlässig**



### HANGCHA Gabelstapler mit StageV

Nr.	Kapazität	Serie	Hersteller	Motor	Kraftstoff	Modell	Emission Std.	Transmission	Leistung (kw/rpm)	Betriebsbremse
1	5.0t	RT	DEUTZ	TCD 3.6 L4 EU Stage V	Diesel	CPCD50-XW95E-RT2	Stage V	China	55.4/2300	Hydraulic
2	5.0t	RT	DEUTZ	TCD 3.6 L4 EU Stage V	Diesel	CPCD50-XW95C-RT4	Stage V	China	55.4/2300	Hydraulic

Anmerkung: Stufe V wurde für die Europäische Union beantragt, einschließlich Israel und der Türkei

## KONZEPT

Basierend auf der Hangcha der XF-Serie, haben wir einen 2WD / 4WD HANGCHA 5t Gelände Gabelstapler entwickelt. Es werden Deutz- und Cummins-Motoren verwendet, die leistungsstark, zuverlässig und wartungsfreundlich sind. Es kann sich an raue und unebene Boden wie Steinmarkt, Holzmarkt, Baustellen und rutschige Straßen bei Regen und Schnee anpassen.

**2WD**  
ROUGH TERRAIN

**4WD**  
ROUGH TERRAIN



## Sicherheit

- / Da der Lenkölkreislauf und der Bremsölkreislauf unabhängig voneinander sind, wodurch die Störung der Lenkung durch die Bremse verringert wird, ist das hydraulische Bremssystem sehr sicher.
- / Mit der Struktur des Bremsventils und des Druckspeichers ist es sicherer und zuverlässiger.
- / Die zurückgegebene Ölfiltrationsvorrichtung wird als Standardkonfiguration verwendet, um die Lebensdauer der Hydraulikelemente zu verlängern.
- / Die OPS-Funktion gewährleistet die sicherere und zuverlässigere Arbeit.

## Komfort

- / Mit Luftgefedertem und integriertem Überkopfschutz, voll schwimmendem Getriebe, Motorstoßdämpfer und Luftgefedertem Fahrersitz ist das Fahren komfortabler und kann Vibrationen und Geräusche des Lastwagens reduzieren.
- / Der zusätzliche Fußraum reduziert die Ermüdung des Fahrers erheblich. Die rutschfeste Stufe erleichtert das Ein- und Aussteigen. Neu gestaltete Lenkrad und Bremssystem sowie die einfach zu bedienenden Hebel sorgen für ein umfassendes Handling.
- / Große Dachwand bietet eine hervorragende Sicht nach oben. Die Rundumsicht ist in der Tat hervorragend.

## Leistungsstarker und zuverlässiger Motor

- / Der 3,6-Liter-Motor, der den DEUTZ EURO III B / Tier4F-Standard erfüllt, kann Spitzenleistung (74,3 PS / 55,4 kW) und Drehmoment (390 Nm) erzeugen, wenn die Motordrehzahl nur 1300 U / min beträgt, was eine hervorragende Reaktionsfähigkeit aufweist.

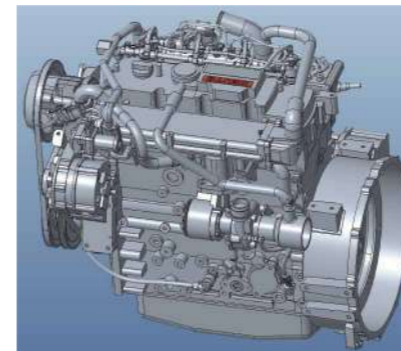

## Einfache Wartung

- / Durch das zweiteilige Design lässt sich die Diele leicht anheben und für den Zugang zum Antriebsstrang einfach entfernen.
- / Die Kühlerabdeckung kann leicht von Hand geöffnet werden, um schnelle Inspektion oder Wartung zu ermöglichen.



Der leicht zu öffnende Haken ermöglicht einen schnellen Zugang zum Motorraum



Luftgefederter Hydraulikgetriebe mit drei Vorwärtsgängen, die Höchstgeschwindigkeit kann bis 25 km / h erreichen.



Die oszillierende Lenkachse ermöglicht es jedem Rad, über Hindernisse zu passieren, während der Stapler und die Ladung auf einem Niveau zu bleiben.



Um maximale Produktivität zu erzielen, haben wir den Komfort und die einfache Bedienung des Offroad-Gabelstaplers weitgehend erfüllt.

## Zuverlässigkeit

- / Das verstärkte Fahrgestell mit CAE-Simulationssoftware ist für den Einbau von Neigezylindern und Lenkantriebsachsen optimiert.
- / Doppelluftfilter und zweistufiger Luftfilter werden als Standardkonfiguration verwendet, um sicherzustellen, dass der Motor lange und unter dem optimalen Status betrieben werden kann.
- / Der Deutz-Motor nimmt die technische Route "TCI + CR + EGR + DOC" an. Es verwendet die Euro III B / Tier4F-Emission, die sowohl energiesparend als auch umweltfreundlich ist. Der Turbomotor verbessert die Leistung bei niedrigen Motordrehzahlen weiter und verbessert dadurch Leistung und Traktion.



Das Differential wurde speziell für raues Gelände entwickelt und verfügt über eine manuelle Differentialsperre, die bei schlechtem Wetter und rauen Betriebsflächen maximale Traktion bieten kann, um einen Leistungsverlust beim Durchrutschen eines Rads zu vermeiden.



Vollschwimmendes hydraulisches Antriebsrad Box kann zwischen 2WD und 4WD umschalten und bieten höhere Laufgeschwindigkeit und stärkere Kletterfähigkeit.

Gabelmontage mit höherer Spezifikation Stufe 3B kann mehr Gewicht geladen werden.



## Produktivität

*Das Getriebesystem erfordert keinen Hochgeschwindigkeitsbetrieb des Motors, um maximale Leistung zu erzielen. Dies kann Kraftstoff sparen, Geräusche reduzieren und die Lebensdauer des Motors verlängern.*



Das neue hydraulische Lenksystem mit dynamischer Lasterkennung trägt dazu bei, den Hydraulikverlust zu verringern und die Energie zu sparen.



Das neue Effizienzbeleuchtungssystem verwendet LED-Leuchtmittel und einen neuartigen Reflektor, um den Energieverbrauch zu senken und die Beleuchtungsleistung erheblich zu verbessern.



Die Nassbremse bietet maximale Lebensdauer für Ihr Bremssystem.

## Manövrierfähigkeit

Mit einem Abstand von 270 mm (3,0 Tonnen) vom Boden bietet es eine größere Mobilität und ermöglicht es dem Stapler, in den rauesten Anwendungsumgebungen zu fahren. Durch die Verwendung von verteiltem Gewicht im Gabelstapler haben wir ihn jedoch sehr niedrig gehalten, so dass es eine ausgezeichnete Stabilität hat.







## Standardspezifikation

- / Gegengewichtsabdeckung
- / Voll-Luftgefederter Sitz
- / Doppelluftfilter
- / Hochpositionierter Auspuff
- / Kraftstofftankdeckel
- / Ventilatorschutzgerät
- / Arbeitsscheinwerfer Hinten
- / Alarmleuchte
- / Notschalter
- / Rechte und linke reflektierende Spiegel
- / PVC-Decke
- / Nassebremse



## Optionsspezifikation

- / Windschutzscheibe und Scheibenwischer
- / Kabine (Warmluftgebläse und Lüfter sind optional erhältlich)
- / Vollreifen
- / Motorabdeckung mit Schloss
- / Motorabdeckung mit doppeltem Schalldämmkissen
- / Motorabdeckung mit Schloss + doppeltem Schallschutzkissen
- / Schlammleitblech mit Pralलोच
- / 3/4 .15. Ventil
- / Sprachumschaltsummer
- / Blaulichtlampe
- / Niedertemperatur-Kaltstartbatterie (-20 Grad)
- / OPS System
- / OPS-System & Kompatibel mit sequentiellm Sicherheitsgurt-Verriegelungssystem



2WD/4WD Gelände Gabelstapler:

Table with columns for Merkmalen, Gewichte, Bereifung, Abmessung, Leistung-Daten, Motor, and Sonst.-Daten. It lists specifications for various HANGCHA GROUP CO., LTD. models including CPCD25-XW98E-RT2, CPCD30-XW98E-RT2, CPCD35-XW98E-RT2, CPCD25-XW98C-RT4, CPCD30-XW98C-RT4, CPCD35-XW98C-RT4, CPCD50-XW95C-RT4, and CPCD50-XW95E-RT2. Rows include details on engine type, seating, capacity, dimensions, performance, and motor specifications.

2,5-3,5 t Mast: (pneumatisch)

Table detailing specifications for 2.5-3.5t pneumatic mast forklifts. Columns include Typ, Modell, Max.Gabel Höhe, Gesamthöhe (Verlängert, Ohne Rückenlehne, Mit Rückenlehne), Front überhang, Kippbereich, and Kapazität max Höhe (Ladezentrum 500mm).

5t Mast: (pneumatisch)

Table detailing specifications for 5t pneumatic mast forklifts. Columns include Typ, Modell, Max.Gabel Höhe, Gesamthöhe (Verlängert, Ohne Rückenlehne, Mit Rückenlehne), Front überhang, Kippbereich, and Kapazität max Höhe (Ladezentrum 600mm and 600mm (24 Zoll)).

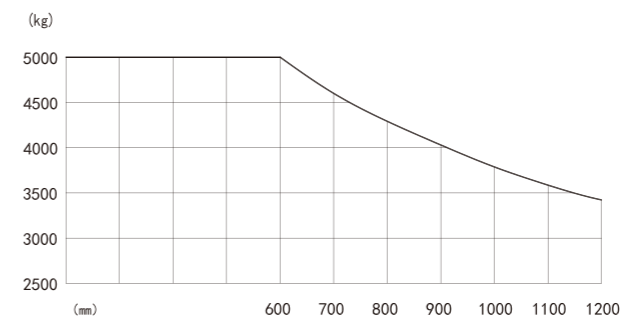
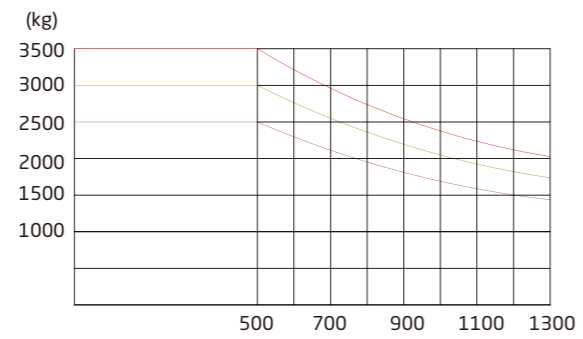
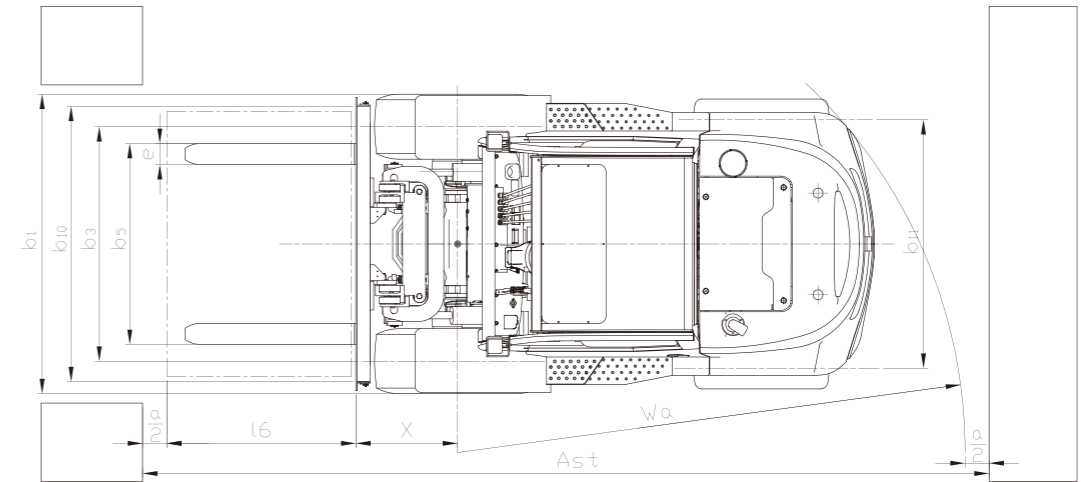
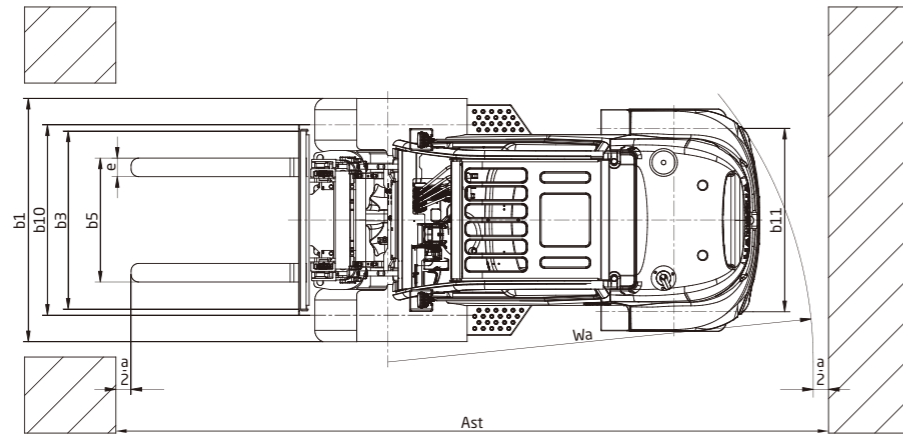
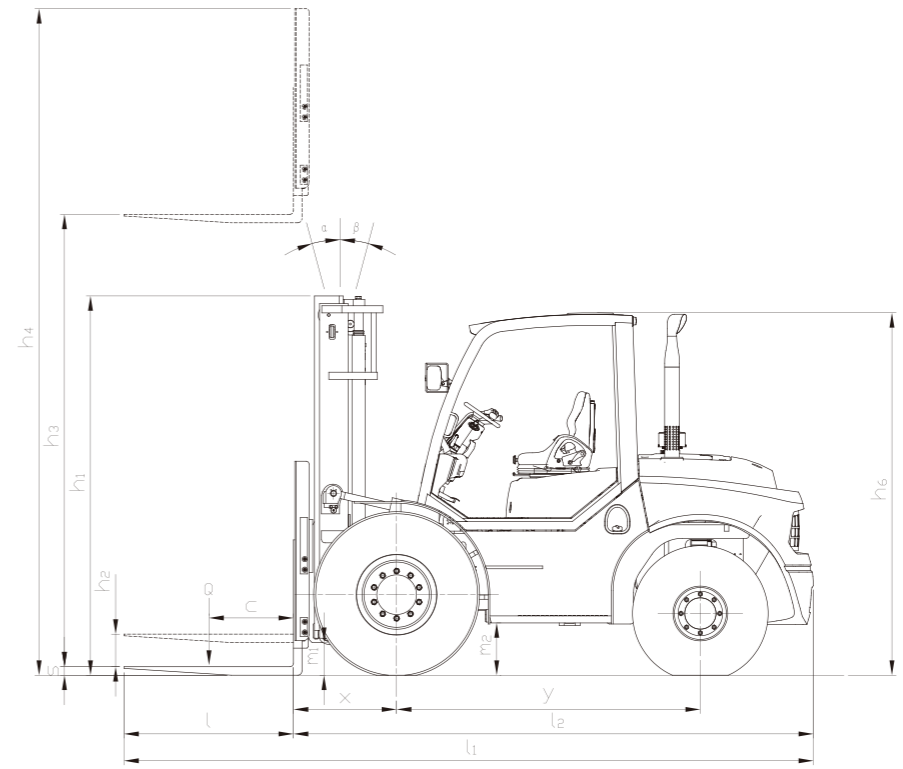
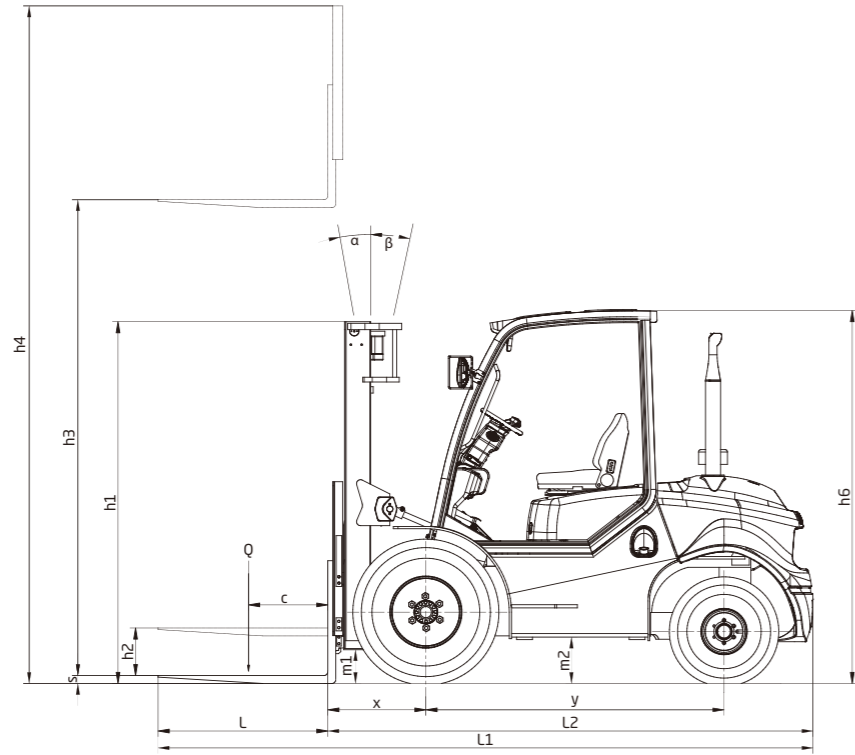

# 2WD/4WD GELÄNDE- GABELSTAPLER

